

# FUNK-THERMOSTAT

DE 21001

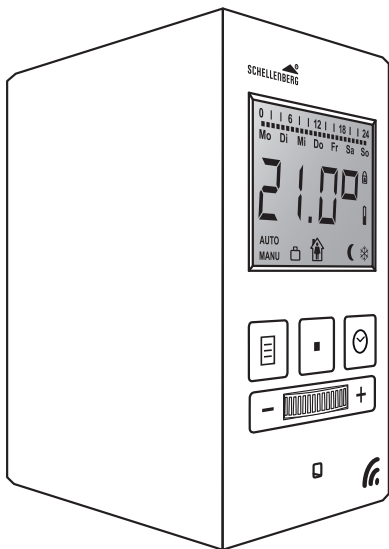

**INHALTSVERZEICHNIS**

Sicherheit und Hinweise .....	3
Technische Daten .....	7
Lieferumfang .....	8
Benötigte Werkzeuge .....	8
Legende Symbole und Tasten.....	9
<b>A</b> Demontage mechanischer Thermostatkopf.....	13
<b>B</b> Auswahl u. Montage Ventilanschlussadapter .....	14
<b>C</b> Erstinbetriebnahme .....	19
<b>D</b> Montage Funk-Thermostat .....	20
<b>E</b> Adaption.....	22
<b>F</b> Einstellmenü aufrufen.....	23
<b>G</b> Datum und Uhrzeit einstellen .....	24
<b>H</b> Betriebsarten – Manuell / Automatik.....	29
<b>I</b> Optionen der Steuerung .....	31
<b>J</b> Werkseinstellung .....	58
<b>K</b> Abnehmen des Funk-Thermostat.....	60
<b>L</b> Smart Home.....	62

Urheberrechtlich geschützt, 2021, Alfred Schellenberg GmbH. Alle Rechte vorbehalten. Jede vom Urheberrechtsgesetz nicht zugelassene Verwertung, insbesondere Vervielfältigung, Übersetzung, Verarbeitung bzw. Weitergabe von Inhalten in Datenbanken oder anderen elektronischen Medien und Systemen, ist verboten.

Sehr geehrte Kundin, sehr geehrter Kunde,



bitte lesen Sie vor der Montage und Inbetriebnahme diese Anleitung vollständig durch. Beachten Sie alle Sicherheitshinweise, bevor Sie mit den Arbeiten beginnen. Bewahren Sie die Anleitung auf und weisen Sie jeden Benutzer auf eventuelle Gefahren hin, die im Zusammenhang mit diesem Produkt stehen. Übergeben Sie die Anleitung bei einem Besitzerwechsel auch dem Nachbesitzer. Bei Schäden, die durch unsachgemäßen Gebrauch oder durch fehlerhafte Montage entstehen, erlischt die Garantie und jeder Gewährleistungsanspruch.

### SICHERHEITSHINWEISE

- Das Produkt nicht öffnen oder verändern. Das Produkt nur vom Schellenberg Kunden-Service prüfen oder ggf. instand setzen lassen.
- Prüfen Sie alle im Lieferumfang enthaltenen Komponenten auf deren einwandfreien Zustand.
- Das Produkt nicht in Wasser eintauchen oder mit nassem Tuch reinigen.
- Das Produkt und die Verpackung sind kein Spielzeug. Halten Sie Kinder davon fern, es besteht Verletzungs- oder Erstickengefahr.
- Keine Akkus für den Betrieb des Produktes verwenden. Die richtige Polarität der Batterien beachten.
- Batterien nur durch den gleichen Typ ersetzen (LR6, Mignon, AA)
- Beachten Sie bitte die Sicherheitshinweise des Batterieherstellers.
- Kinder oder Personen, die aufgrund mangelnder physischer, psychischer oder sensorischer Eigenschaften nicht in der Lage sind das Produkt sicher und umsichtig zu bedienen, dürfen das Produkt nicht benutzen oder montieren. Kinder dürfen nicht mit dem Produkt spielen. Das Produkt kann von Kindern ab 8 Jahren und darüber sowie von Personen mit verringerten physischen, sensorischen oder psychischen Fähigkeiten oder Mangel an Erfahrung und Wissen benutzt werden, wenn sie beaufsichtigt oder bezüglich des sicheren Gebrauchs unterwiesen wurden und die daraus resultierenden Gefahren verstehen. Reinigung und Benutzerwartung dürfen nicht von Kindern ohne Beaufsichtigung durchgeführt werden.



## BESTIMMUNGSGEMÄSSE VERWENDUNG

- Das Produkt ist ausschließlich zur Regulierung eines gängigen Heizkörperventils gedacht. Betreiben Sie das Produkt nur in Innenräumen und vermeiden Sie das Eindringen von Feuchtigkeit und Staub sowie Sonnen- oder Hitzebestrahlung.
- Das Produkt nur in trockenen Innenräumen verwenden (Schutzart IP20).
- Jeder andere Einsatz als der in dieser Bedienungsanleitung angegebene gilt als nicht bestimmungsgemäß und führt zum Garantie- und Haftungsausschluss. Dies gilt auch für Umbauten und Veränderungen.
- Das Produkt ist ausschließlich für den privaten Gebrauch gedacht.
- Der Betrieb von Funkanlagen in der Nähe von Geräten mit magnetischer Strahlung oder metallischen Flächen beeinträchtigt die störungsfreie Funktion.
- Bauliche Gegebenheiten beeinträchtigen die Reichweite und Funktion der Funkanlage.
- Die Funkanlage darf nicht in Bereichen mit hohem Risiko der Störung Dritter (z.B. Krankenhäuser, Flughäfen oder ähnlichen Einrichtungen) betrieben werden.
- Es besteht kein Schutz vor Störungen durch andere ordnungsgemäß aufgebaute und betriebene Funkanlagen. Insbesondere durch ordnungsgemäße Anlagen, die im gleichen Frequenzbereich arbeiten.
- Verwenden Sie das Produkt niemals in Verbindung mit Geräten oder Anlagen, die erhöhten sicherheitstechnischen Anforderungen unterliegen, oder die eine erhöhte Unfallgefahr darstellen. Beachten Sie unbedingt die gesetzlichen Vorschriften, da diese Geräte und Anlagen weitere Sicherheitseinrichtungen erfordern.
- Für Folgeschäden, Sachschäden und Personenschäden bei nicht bestimmungsgemäßer Verwendung haftet die Alfred Schellenberg GmbH nicht. Nicht sachgemäße Verwendung und als ausgenommen von der Garantie gelten:



- Fehlerhafter Einbau des Produkts.
- Eine Nichtbeachtung der Bedienungs- und Einbauanleitung.
- Unsachgemäße Bedienung, Verwendung oder Beanspruchung.
- Äußere Einwirkungen, die zur Beschädigung des Produktes führen (z.B. Stöße, Schläge).
- Reparaturen und Veränderungen durch Dritte.
- Verwendung von ungeeignetem Zubehör.
- Funktionsstörung durch Überlagerung der Funkfrequenz und andere Funkstörung.
- Veränderungen an Gerät und Zubehör.

## EU-KONFORMITÄTSERKLÄRUNG

Das Funk-Thermostat (Art. Nr.  21001) erfüllt die geltenden Anforderungen der europäischen und nationalen Richtlinien. Die Konformität wurde nachgewiesen. Der vollständige Text der EU-Konformitätserklärung ist unter der folgenden Internetadresse verfügbar: <http://www.schellenberg.de> (Menüpunkt „Service“ im Download-Center).



Nicht im Hausmüll entsorgen! Das Produkt ist recyclingfähig und kann im Wertstoffhof oder an einer Sammelstelle für elektrischen Hausmüll abgegeben werden.



EU-Richtlinie Niederspannungsrichtlinie 2014/35/EU  
 EU-Richtlinie RED 2014/53/EU  
 EU-Richtlinie RoHS-Richtlinie 2011/65/EU

## **FUNKTIONSBESCHREIBUNG**

Das Produkt ist ausgelegt als Heizkörperthermostat zur Regulierung eines gängigen Heizkörperventils und dient der Steuerung einzelner Heizkörper bzw. der Temperatur in geschlossenen Räumen. Das Produkt ersetzt mechanische Heizkörperthermostate. Durch vorprogrammierte oder individuell eingestellte Heiz- und Sparphasen kann die Raumtemperatur reguliert werden. Die Programmierung des Funk-Thermostats erfolgt direkt am Gerät oder per Smartphone bzw. Tablet über die Smart Friends App.

Das Produkt passt auf handelsübliche Ventile (Gewindemaß M 30 x 1,5 mm). Für Heizungsventile der Firma Danfoss werden beiliegende Adapter benötigt (siehe Adapterliste). Ein Eingriff in den Heizwasserkreis oder das Ablassen von Wasser ist nicht nötig!

Das Produkt verfügt über eine Frostschutz- sowie eine Kalkschutzfunktion. Beide Funktionen sind ohne gesonderte Programmierung aktiv.

Die Frostschutzfunktion verhindert das Einfrieren des Heizkörpers, indem das Ventil bei einer Temperatur unter 6°C solange geöffnet wird, bis sie auf über 8°C steigt.

Das Verkalken des Heizkörperventils wird verhindert, indem einmal pro Woche (z.B. Freitagvormittag) eine Kalkschutzfahrt durchgeführt wird.

**TECHNISCHE DATEN**

<b>Spannungsversorgung</b>	<b>3,0 V DC</b>
<b>Batterietyp</b>	<b>2x 1,5 V LR6/Mignon/AA</b>
<b>Schutzart</b>	<b>IP 20</b>
<b>Funk-Frequenz</b>	<b>868,4 MHz</b>
<b>Reichweite Freifeld</b>	<b>max. 100 m</b>
<b>Reichweite im Gebäude</b>	<b>max. 10 m</b>
<b>Sendeleistung</b>	<b>max. 10mW</b>
<b>Umgebungstemperatur</b>	<b>0° - 50° Celsius</b>

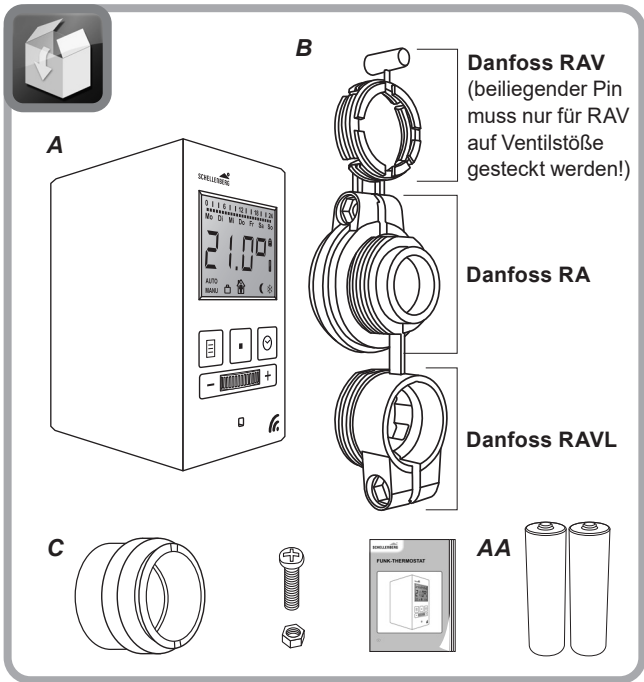







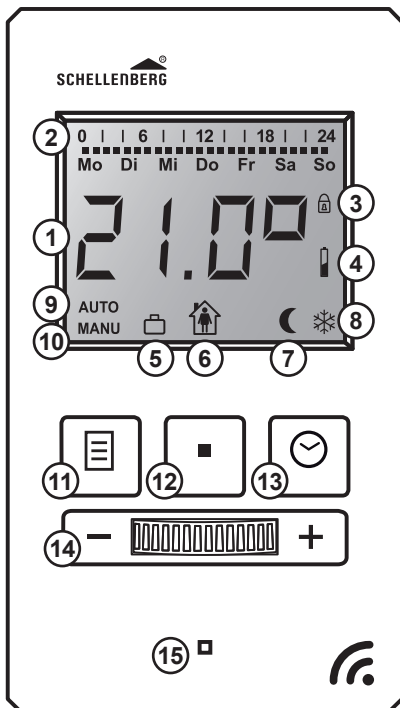

Bei Gewindemaß von M 30x1,5 (z.B. Junkers, Heimeier, Landys+Gyr, MNG, Honeywell/ Braukmann, Jaga, Siemens) ist kein Adapter (**B**) erforderlich.

## LEGENDE SYMBOLE UND TASTEN

DE



①	21,0°	Soll-Temperatur
②		zeigt programmierte Heizzeiten an
③		Funktion Tastensperre aktiv
④		niedriger Batteriestatus
⑤		Funktion Urlaub aktiv
⑥		Heiztemperatur aktiv
⑦		Spartemperatur aktiv
⑧		Schutzfunktion bei Frost und geöffnetem Fenster aktiv
⑨	<b>AUTO</b>	Automatikbetrieb aktiv
⑩	<b>MANU</b>	Manuellbetrieb aktiv
⑪		Taste Menü - schaltet in den Menümodus und aus dem Menümodus zurück ins Hauptmenü
⑫		Taste Set - bestätigt sämtliche Einstellungen in den Menüs
⑬		Taste Timerfunktion
⑭		Stellrad - Navigation durch Menüs und Einstellungen
⑮		Temperatursensor

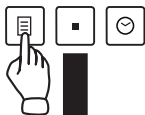
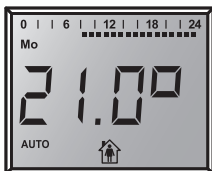

VERS ➔ PAIR ➔ **MODE** ➔ PROG ➔ TEMP

↑  
OFFS

↓  
TIME

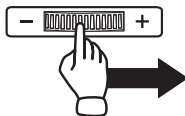

INST ◀ HOLI ◀ ADAP ◀ RES ◀ WINW

<b>MODE</b> AUTO MANU	Modus wählen Automatikbetrieb Manuellbetrieb
<b>PROG</b>	Zeitprogramm erstellen
<b>TEMP</b>	Heiz- und Spartemperatur einstellen
<b>TIME</b>	Datum und Uhrzeit einstellen
<b>WINW</b>	Fensterfunktion
<b>RES</b>	Reset: Zurücksetzen des Gerätes auf Werkseinstellungen
<b>ADAP</b>	Neue Adaptierung zur Ventilanpassung starten
<b>HOLI</b>	Urlaubsfunktion
<b>INST</b>	Installationsfunktion <b>(Funk-Thermostat nur in dieser Position auf den Kupplungsring aufstecken!)</b>
<b>OFFS</b>	Temperaturanpassung an örtliche Gegebenheiten
<b>VERS</b>	Version
<b>PAIR</b>	Kopplung des Funk-Thermostats mit SH1 Box / Smart Friends



## A DEMONTAGE MECHANISCHER THERMOSTATKOPF

DE

1.

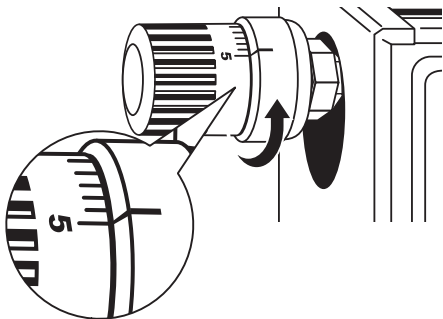

2.

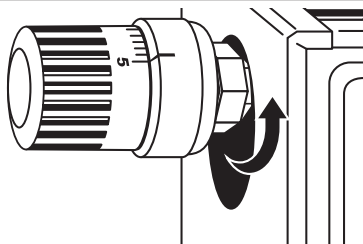

3.

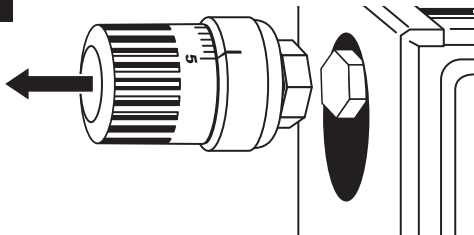

4.

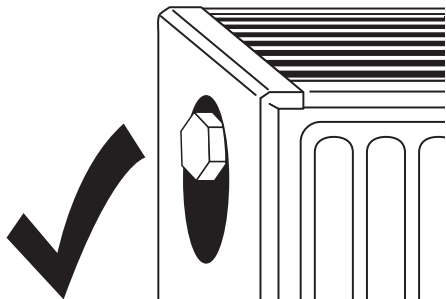

**B AUSWAHL & MONTAGE VENTILANSCHLUSSADAPTER**

5.

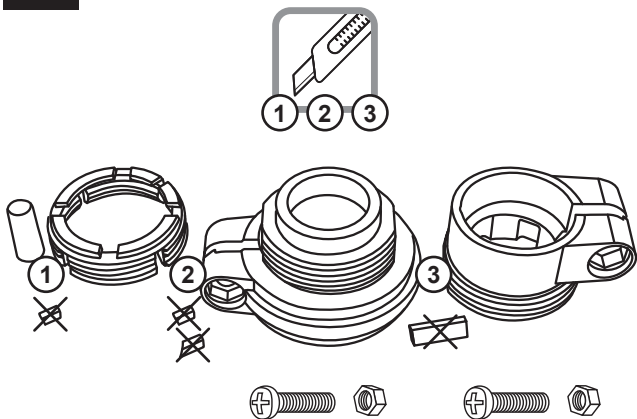

**Danfoss RAV**

**Danfoss RA**

**Danfoss RAVL**

6.



Bei Gewindemaß von M 30x1,5 (z.B. Junkers, Heimeier, Landys+Gyr, MNG, Honeywell/ Braukmann, Jaga, Siemens) ist kein Adapter erforderlich.

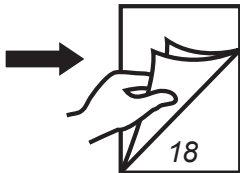

## MONTAGE ADAPTER DANFOSS RAV

7.

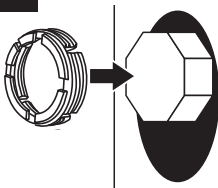

8.



9.

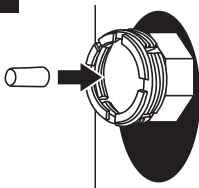

10.

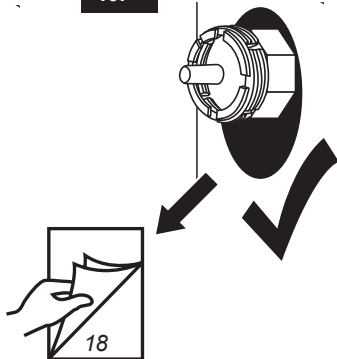

**MONTAGE ADAPTER DANFOSS RA & RAVL**

**11.**

**Danfoss RA**

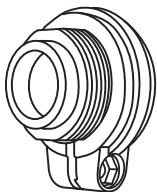

**Danfoss RAVL**

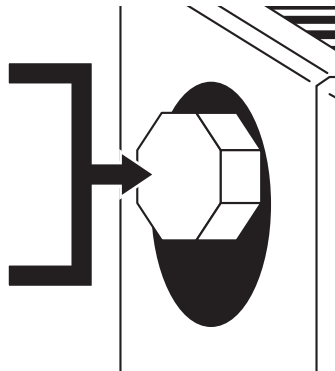
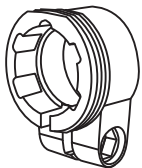

**12.**

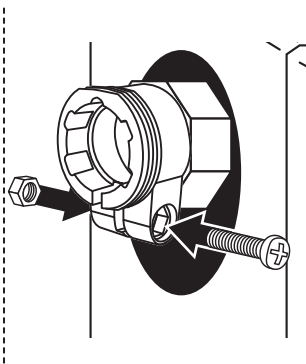
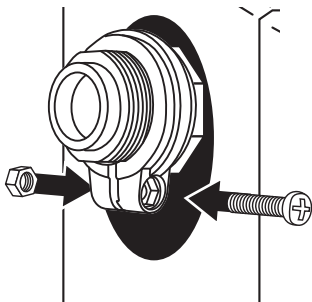

13.

DE

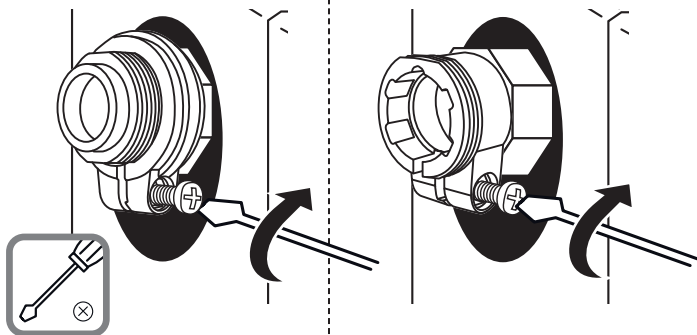

14.

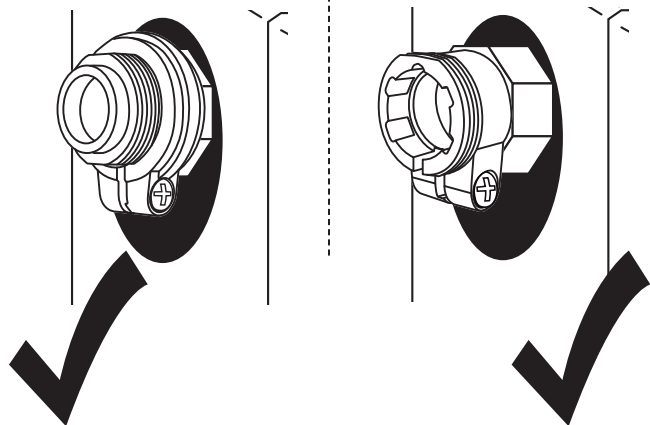

**KLICKADAPTER ANBRINGEN**

**15.**

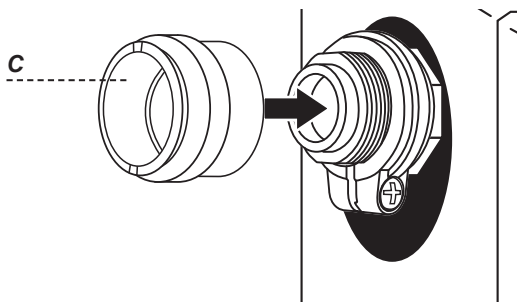

**16.**

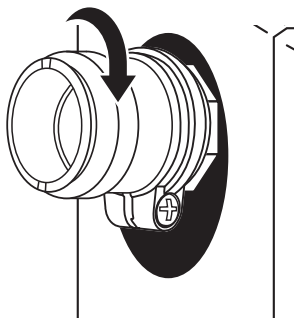

**17.**

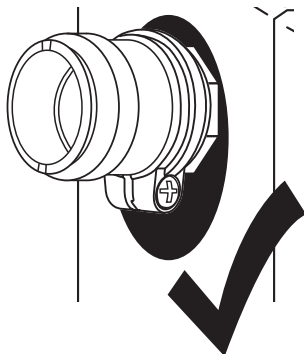

## C ERSTINBETRIEBNAHME

DE

### BATTERIEN EINLEGEN

18.

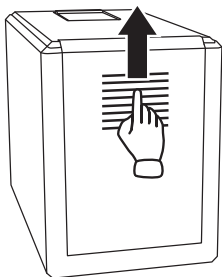

19.

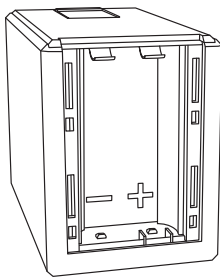

20.

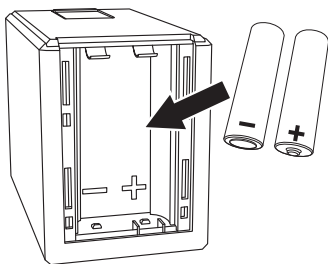

21.

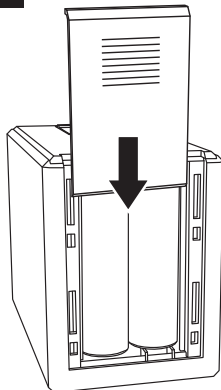

22.

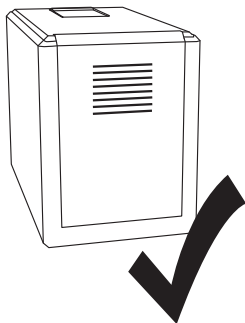

## D MONTAGE FUNK-THERMOSTAT

### FUNK-THERMOSTAT ANBRINGEN

23.



24.



Der Motor fährt nun vollständig auf, um die Montage zu erleichtern.



Jetzt bitte keine weiteren Tasten drücken!



25.

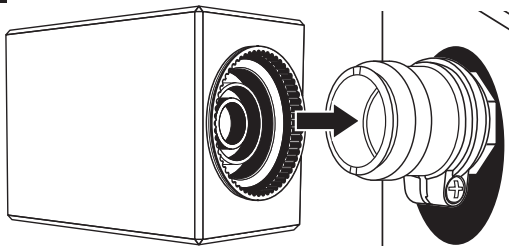

26.

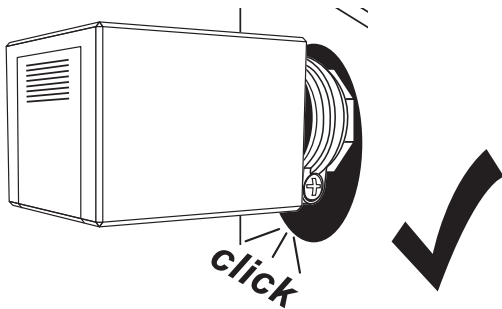

Das SCHELLENBERG Funk-Thermostat muss ohne Kraftaufwand aufzustecken sein! Dazu muss es sich in der Einstellung INST befinden.



Bei späterer Montage: Ausschließlich in der Einstellung INST montieren!



Das SCHELLENBERG Funk-Thermostat stellt automatisch auf Sommer- und Winterzeit um. Über Menüpunkt TIME können Datum und Uhrzeit jederzeit verändert werden.

**E ADAPTION**





**ERSTINSTALLATION**

**27.**

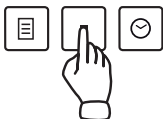

**28.**



-  Um die jeweiligen Endpunkte zu erlernen, schließt und öffnet sich das Ventil mehrmals. Der Vorgang kann einige Minuten dauern.
-  Falls eine erneute Adaption erforderlich ist: Im Menü auf ADAP stellen, bis Adaption erneut startet.
-  Fehlermeldung **E1**: Keine Adaption möglich. Bitte überprüfen Sie die Montage des Funk-Thermostats am Heizkörper.
-  Fehlermeldung **E2**: Funk-Thermostat abnehmen, Batterien kurz entnehmen, um Reset durchzuführen.
-  Fehlermeldung **E3**: Keine Ventilbewegung möglich. Überprüfen Sie die Beweglichkeit des Ventilstößels.

## F EINSTELLMENÜ AUFRUFEN

DE

29.

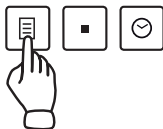
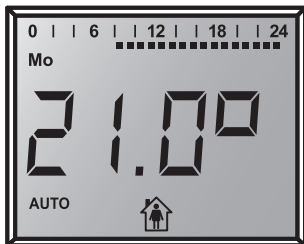

30.

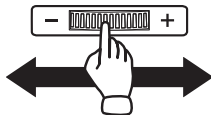

Erfolgt für 20 Sekunden keine Eingabe am Produkt, schaltet dieses automatisch in den Standby-Modus. Noch nicht abgeschlossene Programmierungen müssen neu gestartet werden!

**G DATUM UND UHRZEIT EINSTELLEN**

**31.**

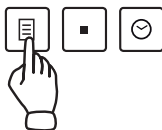
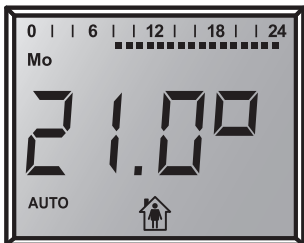

**32.**

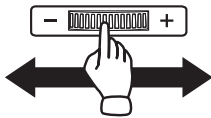

**33.**

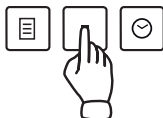
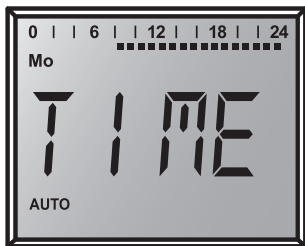

34.

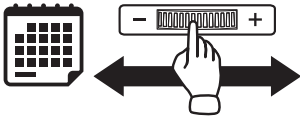

35.



Jahr

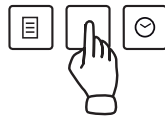

36.

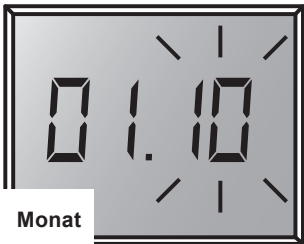

Monat

37.

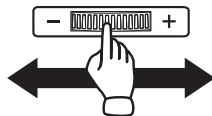

38.

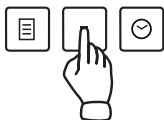
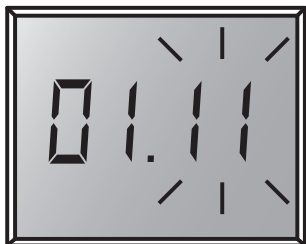

39.

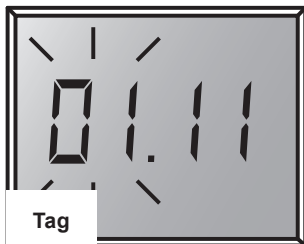

40.



41.



42.



43.



Stunde

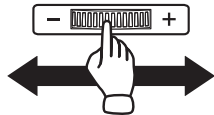

44.

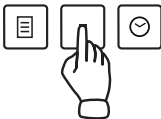

45.



Minuten

46.



47.

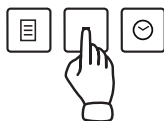
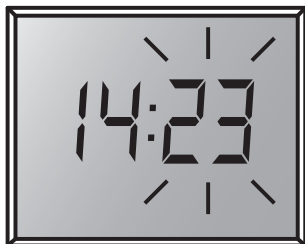



48.

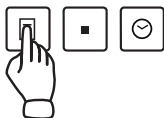
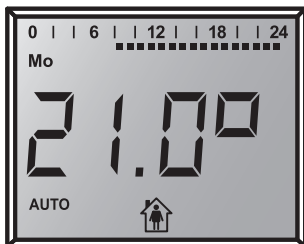

49.

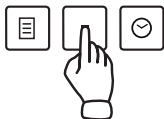
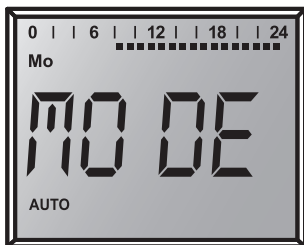

50.



Funktionsweisen und Temperatur manuell einstellen

51.

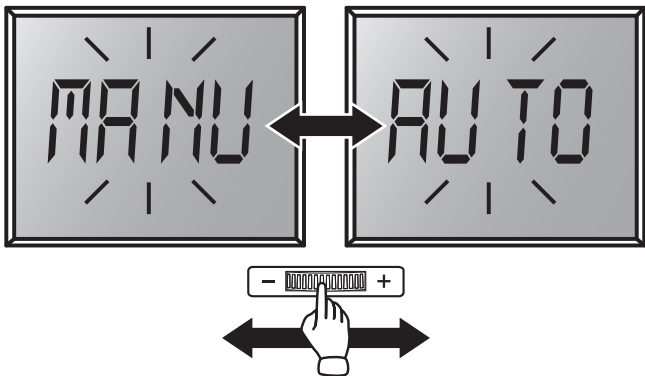

52.



53.

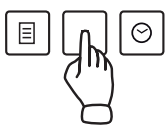

## I OPTIONEN DER STEUERUNG

## MANUELLE BEDIENUNG

54.

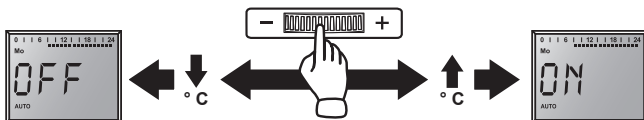
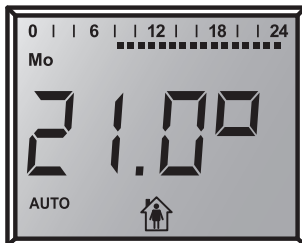

Eine manuelle Temperaturveränderung ist über das Stellrad jederzeit möglich. Diese wird im Automatikbetrieb bis zum nächsten eingestellten Zeitprogramm beibehalten. Danach werden die programmierten Temperaturen wieder verwendet.

**GRUNDEINSTELLUNG AUTOMATIKBETRIEB**

**55.**

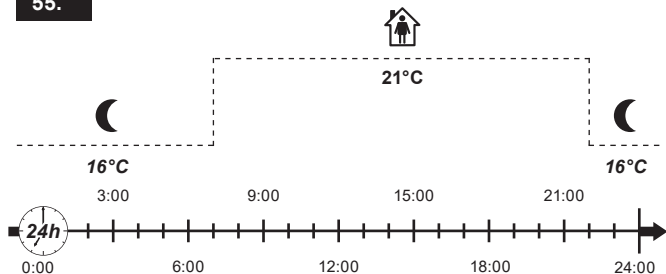

 = Heiztemperatur

 = Spartemperatur



Für Tage ohne Programmierung werden die Werkseinstellungen verwendet.

## AUTOMATIKBETRIEB AKTIVIEREN

DE

56.

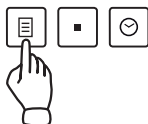
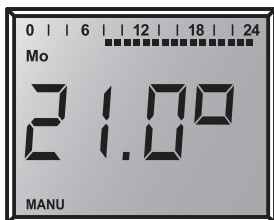

57.

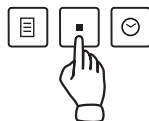
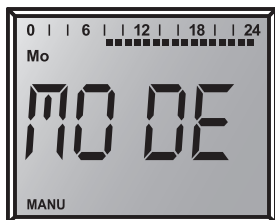

58.

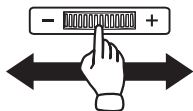

59.



60.

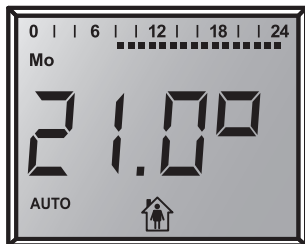

Tipp: Bevor Sie Ihre Heiz- und Sparzeiten programmieren, empfehlen wir, eine Übersicht über die gewünschten Zeiten zu erstellen.



Beispiel:

Programmoption:	1.	1.	2.	2.
DAY 1 Mo	6:00 - 8:30	8:30 - 11:30	11:30 - 22:00	22:00 - 0:00
DAY 7 So	8:00 - 10:00	10:00 - 15:00	...	...
...	...	...	...	...

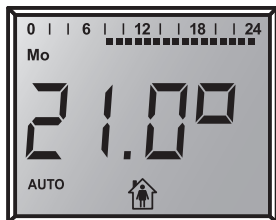
61.



Das SCHELLENBERG Funk-Thermostat wechselt im Automatikbetrieb entsprechend dem eingestellten Zeitprogramm zwischen zwei Temperaturen.

-  °C Heiztemperatur (Werkeinstellung 21°C)
-  °C Spartemperatur (Werkeinstellung 16°C)

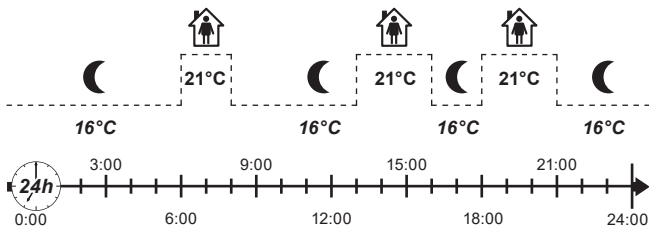

Sie können bis zu drei Heizzeiten und drei Sparzeiten festlegen.

**Programm-  
optionen**

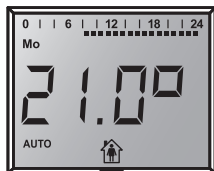

MODE

PROG

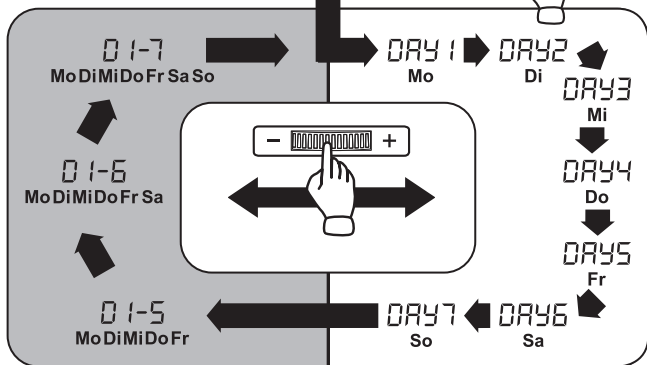

Tagesprogramm

Wochenprogramm



**Wochenprogramm:**

Individuelle Einstellung der Heiz- und Sparzeiten für jeden Wochentag.

**Tagesprogramm:**

Einstellung der Heiz- und Sparzeiten für bestimmte Tagesgruppen.



## HEIZ- UND SPARZEITEN PROGRAMMIEREN

62.



Erfolgt für 20 Sekunden keine Eingabe am Produkt, schaltet dieses automatisch in den Standby-Modus. Noch nicht abgeschlossene Programmierungen müssen neu gestartet werden!

63.

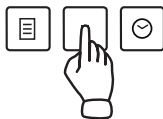

64.

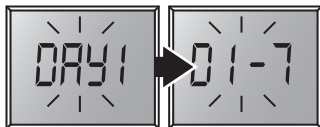

Auswahl der gewünschten Tage und Tagesblöcke.

65.

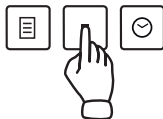

66.



67.

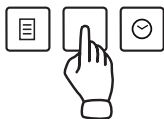

68.



69.

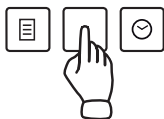

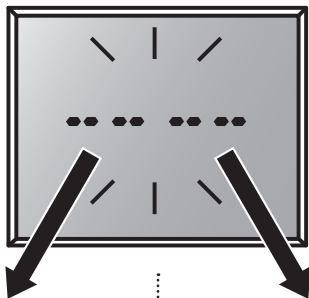

Weitere Heiz- und Sparzeiten einstellen.



71.



66.



69.

Keine weiteren Heiz- und Sparzeiten einstellen.



72.



**73.**



Programmierung beenden.

**74.**



**62.**



**73.**

**75.**

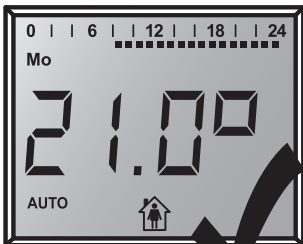
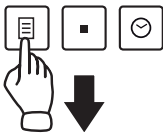

Das Überschreiben von einzelnen Tagen mit abweichenden Zeiten funktioniert auch innerhalb des Tagesprogramms.

76.

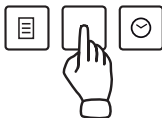
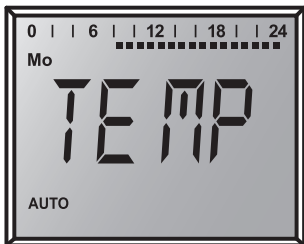

77.



78.

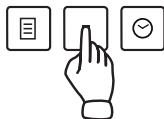

79.



80.

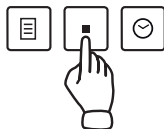

8° C  
(Frostschutz-  
funktion für Heiz-  
körper aktiv)



Ventil voll  
geöffnet



Für das effiziente Heizen sollten zwischen Heiztemperatur und Spartemperatur etwa 3° C Unterschied liegen.

## TIMERFUNKTION



Veränderung der Temperatur für einen programmierten Zeitraum (1 - 3 Stunden) ab dem Zeitpunkt der Einstellung.

81.

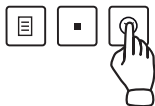
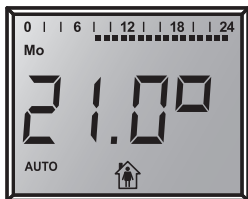

82.

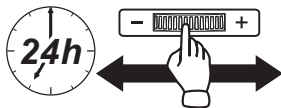
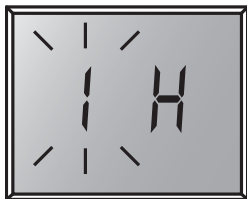

83.



84.

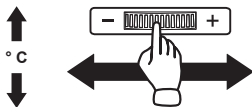

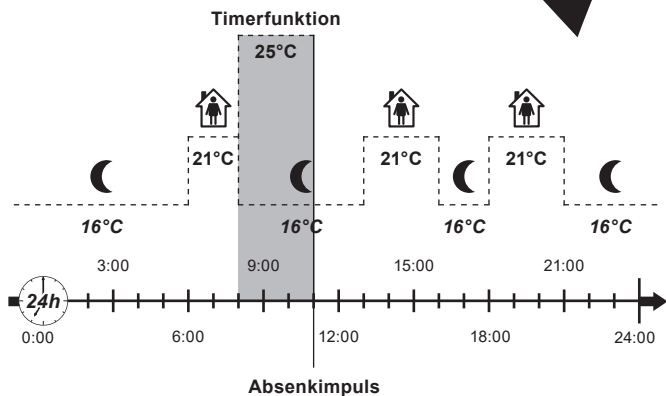
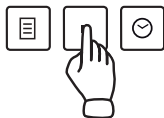

Wenn der Timer aktiv ist, kann die Temperatur nicht manuell verändert werden. Das Drehrad ist gesperrt; die Sperrung kann durch das Drücken der Menütaste deaktiviert werden.



## OFFSET



Individuelle und zeitlich beschränkte Temperaturveränderung eines Funk-Thermostats um max. +/- 5° C. Nach dem Wechsel in eine Heiz- oder Sparzeit im Automatikbetrieb greift wieder die programmierte Heiz- oder Spartemperatur.

86.

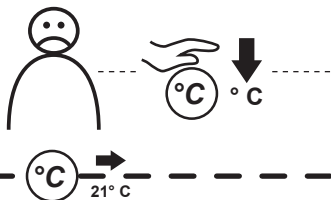
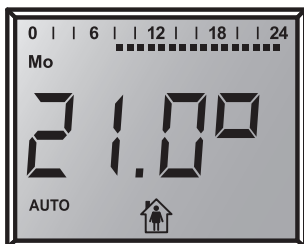

87.

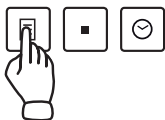
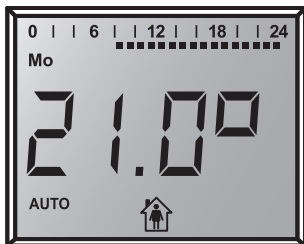

88.



89.

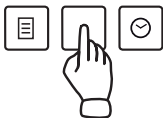
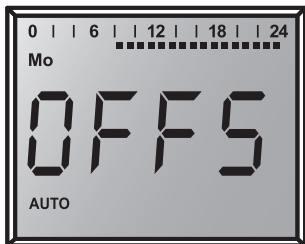

90.

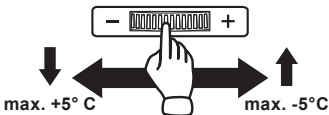

Über das Stellrad verändern Sie die Ventilöffnung:

= Ventil öffnet = höhere Temperatur

= Ventil schließt = niedrigere Temperatur

91.

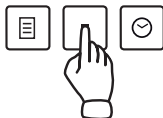

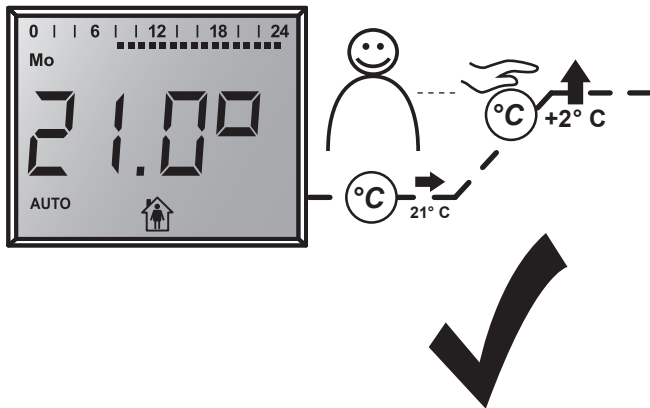

Diese Funktion wird nicht im Display angezeigt. Mit dem nächsten Zeitprogramm wird die Einstellung OFFSET auf die Heiz- oder Spartemperatur zurückgesetzt.

**SCHUTZFUNKTION BEI FROST UND OFFENEM FENSTER**

93.

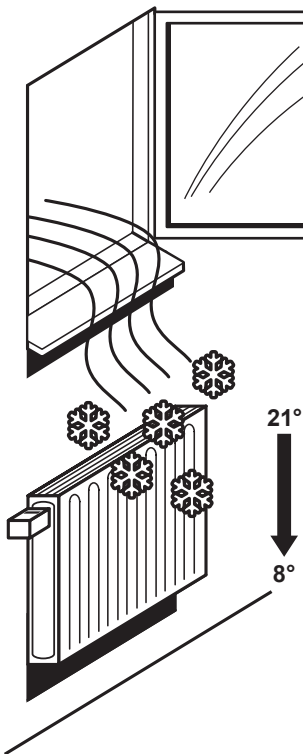

94.

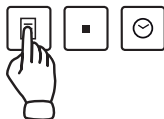
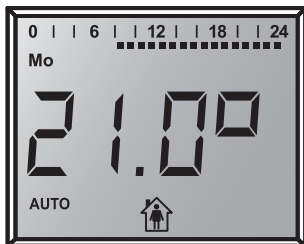

95.



96.

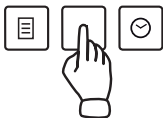
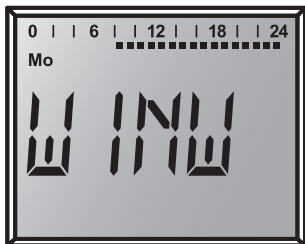

97.

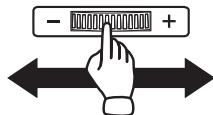

Empfindlichkeit des  
Temperatursensors

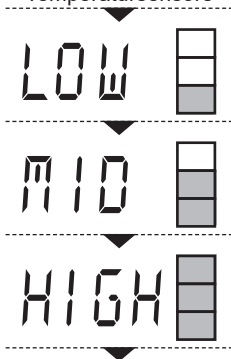

Schliessung des Ventils  
und Absenkung auf  
Frostschutztemperatur

98.

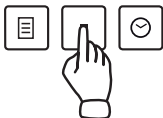

99.



100.

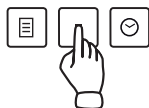

101.



Diese Funktion wird erst bei entsprechendem Temperaturabfall aktiviert und über das Symbol im Display angezeigt.

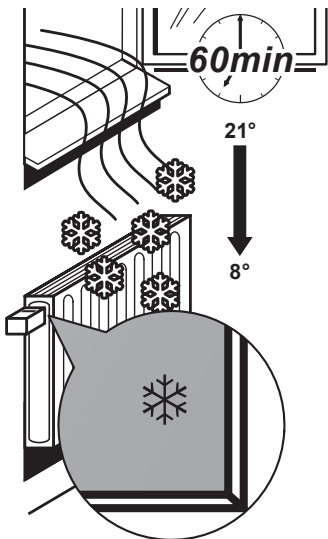

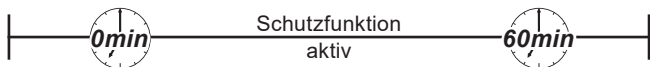
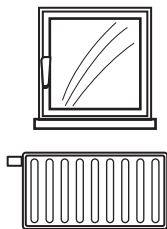
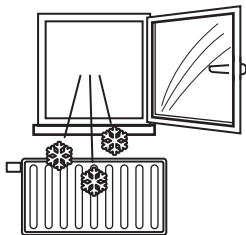

21°  
↓  
8°



21°  
↑  
8°



Nach Ablauf der eingestellten Zeitspanne (10 bis 60 Min.) fährt das Funk-Thermostat auf die zuvor eingestellte Heiz- und Spartemperatur hoch. Besteht weiterhin der Temperaturabfall wird die Schutzfunktion erneut aktiviert.

## FUNKTION URLAUB

103.

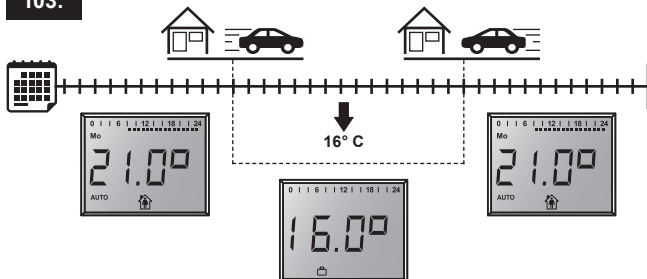

Einstellung der Funktion Urlaub am Tag der Abreise.

104.

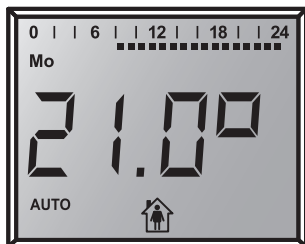

105.

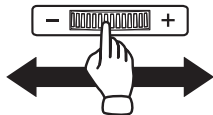
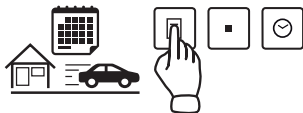



106.

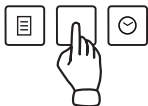
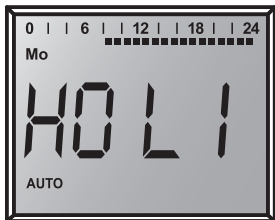

107.

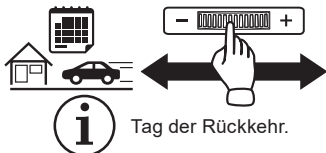
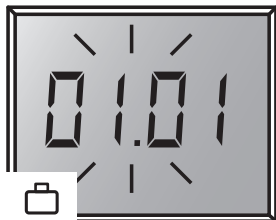

**i** Tag der Rückkehr.

108.

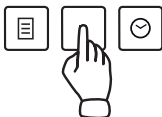

Eingabe der Rückkehrzeit in vollen Stunden

109.

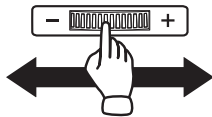

110.



111.

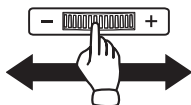
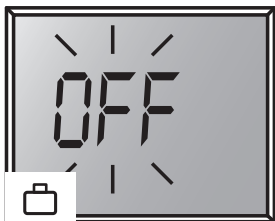

112.



113.



Keine weitere Taste drücken!

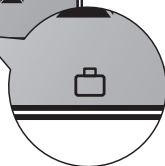

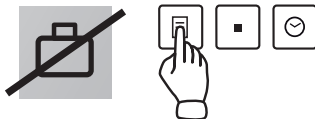

Das Drücken der Menütaste deaktiviert die Funktion Urlaub.

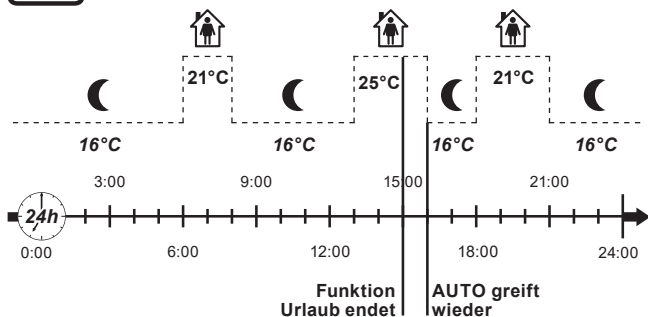

Nach dem Wechsel in den Automatikbetrieb greift erst wieder die nächstfolgende Heiz- oder Spartemperatur.

FUNKTION TASTENSPERRE

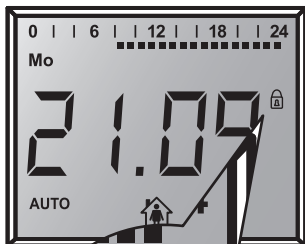
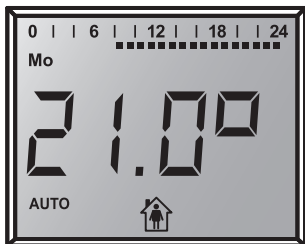

3sec



Beide Tasten gleichzeitig drücken.

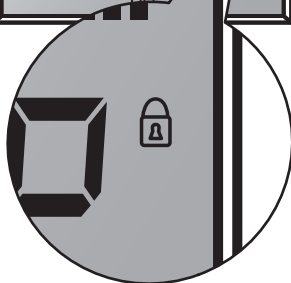

115.



3sec



Beide Tasten gleichzeitig drücken.



## FUNKTION HEIZPAUSE

DE

116.

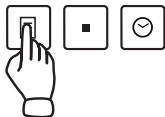
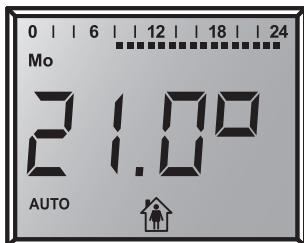

117.

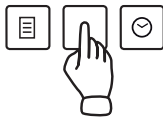

118.



119.

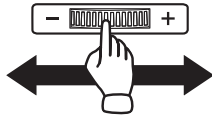
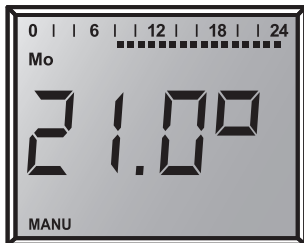

120.

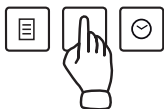
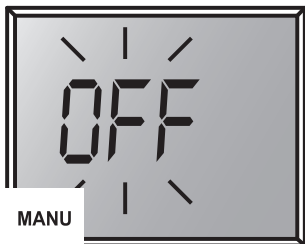

121.

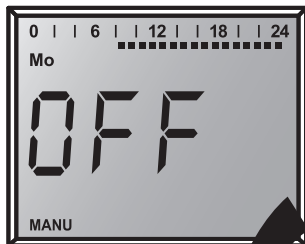

Die Funktion Kalkschutz und die Schutzfunktion bei Frost und geöffnetem Fenster bleiben trotz Heizpause aktiv.

## J WERKSEINSTELLUNG

122.

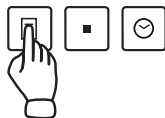
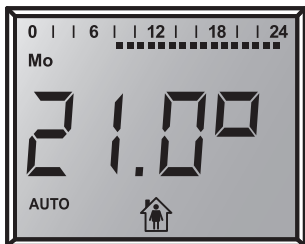

123.



124.

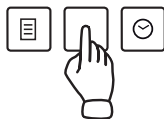
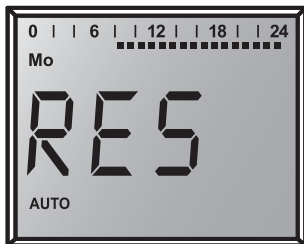

125.

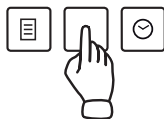

Zum Abbruch des Zurücksetzens auf Werkseinstellung Taste Menü drücken.

**K ABNEHMEN DES FUNK-THERMOSTATS**

**126.**

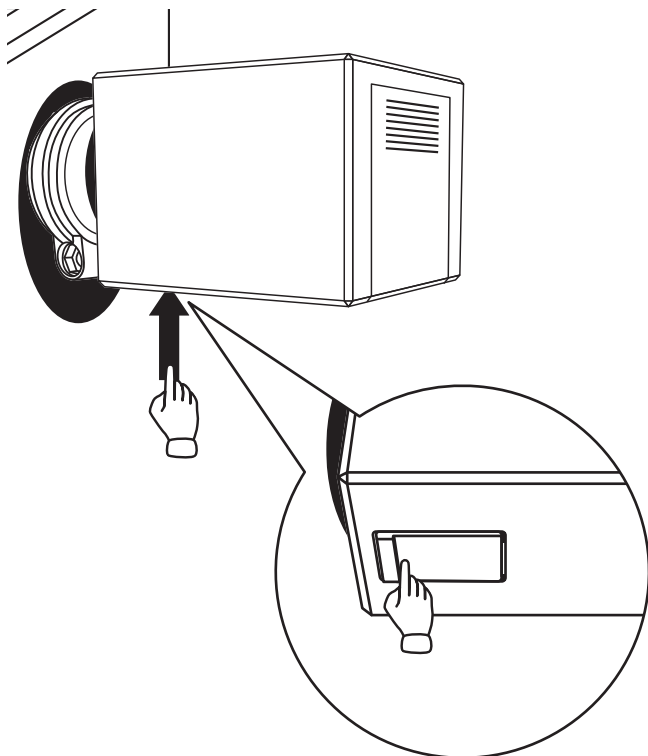



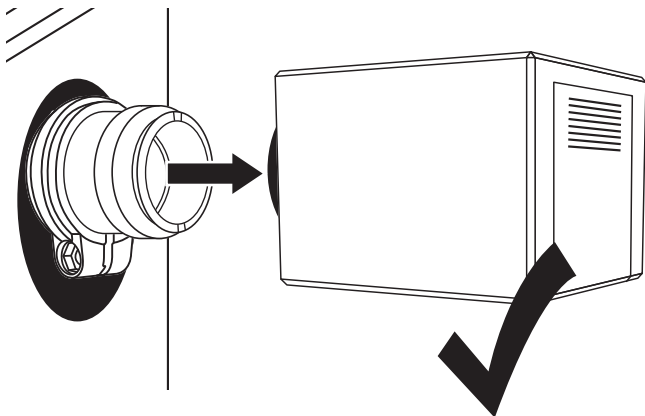

Nach einem Batteriewechsel ist eine erneute Einstellung der Daten und Programme am Gerät erforderlich. Bei der Steuerung über das Schellenberg Smart Home System ist dies nicht notwendig, da die Datenspeicherung auf der Smart Home-Zentrale SH1 / Smart Friends Box erfolgt.



Für das erneute Anbringen bitte im Einstellmenü des Funk-Thermostats den Menüpunkt INST durch Drücken der Taste SET aufrufen.

## L SMART HOME-SYSTEM

Koppeln Sie das Produkt mit dem Schellenberg Smart Home System oder dem Smart Friends System. Programmieren Sie das Funk-Thermostat anschließend mit dem vorhandenen Smart Home System, indem Sie der Schritt für Schritt Anleitung in der zugehörigen App folgen.

## SCHELLENBERG SMART HOME SYSTEM



Art.Nr. 21000



Schellenberg Smart App  
Apple-Store



Schellenberg Smart App  
GooglePlay Store

## SMART FRIENDS SYSTEM



Art.Nr. 26000

ABUS  
Paulmann  
Schellenberg  
Steinel



Smart Friends-App  
Apple-Store



Smart Friends-App  
GooglePlay Store



.....

.....

.....

.....

.....

.....

.....

.....

.....

.....



## Kunden-Service

Bei Gewährleistung, Ersatzteilbedarf oder Fragen rund um die sachgemäße Montage Ihres Produktes wenden Sie sich bitte an unseren Kunden-Service.

### Alfred Schellenberg GmbH

An den Weiden 31  
57078 Siegen  
[service@schellenberg.de](mailto:service@schellenberg.de)  
[www.schellenberg.de](http://www.schellenberg.de)

### Erreichbarkeit:

Mo-Fr: 7.30 Uhr-21.00 Uhr  
Sa: 8.00 Uhr-14.00 Uhr  
Tel. +49 (0)271 89056-444  
Fax +49 (0)271 89056-398

## Wichtige Zusatzinformation zur Funk-Thermostat (Art. Nr. 21001)

Bitte lesen Sie diese aufmerksam durch.

### EU-KONFORMITÄTSERKLÄRUNG

Das Funk-Thermostat (Art. Nr. <sup>DE</sup> 21001) erfüllt die geltenden Anforderungen der europäischen und nationalen Richtlinien. Die Konformität wurde nachgewiesen. Der vollständige Text der EU-Konformitätserklärung ist unter der folgenden Internetadresse verfügbar: <http://www.schellenberg.de> (Menüpunkt „Service“ im Download-Center).



Nicht im Hausmüll entsorgen! Das Produkt ist recyclingfähig und kann im Wertstoffhof oder an einer Sammelstelle für elektrischen Hausmüll abgegeben werden.



EU-Richtlinie Niederspannungsrichtlinie 2014/35/EU

EU-Richtlinie RED 2014/53/EU

EU-Richtlinie Elektromagnetische Verträglichkeit 2014/30/EU

EU-Richtlinie RoHS-Richtlinie 2011/65/EU



#### Kunden-Service

Bei Garantie, Ersatzteilbedarf oder Fragen rund um die sachgemäße Montage Ihres Produktes wenden Sie sich bitte an unseren Kunden-Service.

#### Alfred Schellenberg GmbH

An den Weiden 31  
57078 Siegen  
[service@schellenberg.de](mailto:service@schellenberg.de)  
[www.schellenberg.de](http://www.schellenberg.de)

#### Erreichbarkeit:

Mo. bis Fr.	7.30 - 21.00 Uhr
Sa.	8.00 - 14.00 Uhr
Tel	0271 89056-444
Fax	0271 89056-398